

LINHA MCHS

APLICAÇÕES ESPECIAIS

- ◆ Equipamento robusto
- ◆ Projetado para moagem de couro, carnaças, carnes, toucinhos e outros
- ◆ Alto rendimento e fracionamento rápido
- ◆ Fácil operação, limpeza e manutenção
- ◆ Rotor com volante e navalhas reguláveis
- ◆ Moagem a seco ou com água
- ◆ Construção opcional em aço inox

CARACTERÍSTICAS TÉCNICAS

	MCHS 300	MCHS 510	MCHS 600	MCHS 800	MCHS 1000
BOCAL DE ALIMENTAÇÃO (mm)	612 x 612	840 x 840	840 x 840	1070 x 1190	1475 x 1475
CÂMARA DE MOAGEM (mm)	306 x 277	518 x 400	600 x 474	820 x 700	1020 x 881
DIÂMETRO DO ROTOR (mm)	212	280	370	500	610
MOTOR (cv)	15 - 20	30 - 40	40 - 50 - 60	60 - 75	100 - 125
PRODUÇÃO (kg/h)*	*	*	*	*	*
NAVALHAS ROTATIVAS (un.)	3	6	6	6	6
NAVALHAS FIXAS (un.)	2	2	2	4	4
ROTAÇÃO DO ROTOR (rpm)	875	680	970	590	630
ALTURA DE ALIMENTAÇÃO (mm)	1012	1342	1695	2000	2454
PENEIRAS PADRÃO (Ømm)	6 a 22	6 a 22	6 a 22	6 a 22	6 a 22
ÁREA OCUPADA (mm)	1350 x 872	1520 x 1115	1570 x 1302	2020 x 1780	2700 x 2288
ÁREA OCUPADA C/ GAVETA (mm)	750 x 1180	885 x 1190	960 x 1190	1090 x 1355	1700 x 1500
PESO (kg)	513	940	940	-	6200

*A produção horária pode alterar, dependendo da granulometria, forma de alimentação e característica do material.

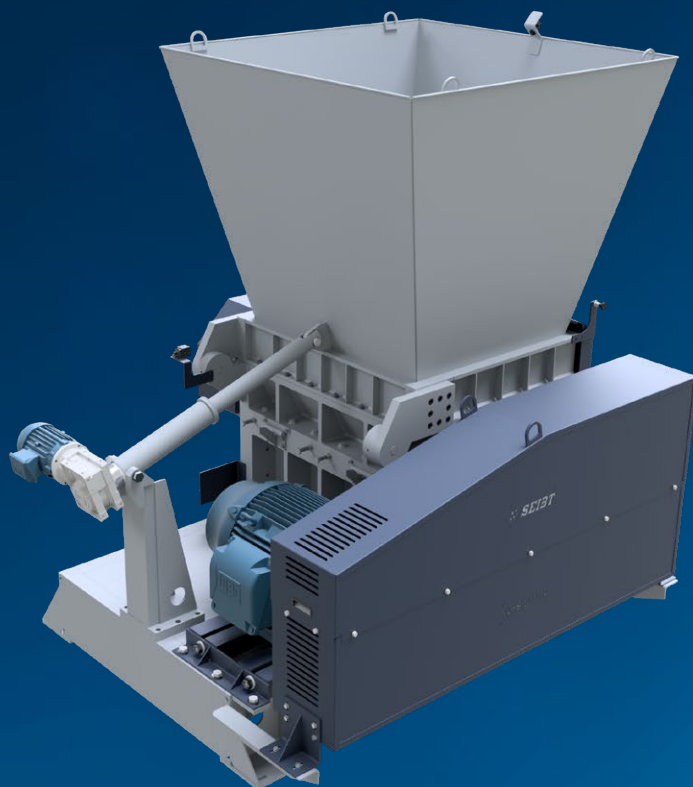
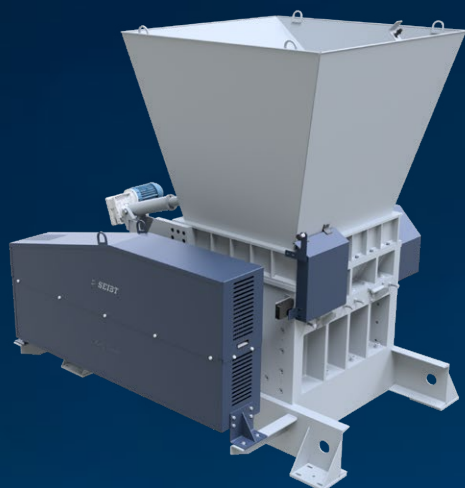

SEIBT
SOLUÇÕES PARA A INDÚSTRIA DO PLÁSTICO

✉ seibt@seibt.com.br

☎ +55 54 3698 7000
☎ +55 54 99905 0204

🌐 seibt.com.br

📍 Av. Germânia, 2100
Nova Petrópolis - RS - Brasil
CEP 95150-000